

技术要求

1. 带\*号尺寸为重要尺寸;
2. 未注公差按  
 $0-10 \pm 0.1$ ;  $10-40 \pm 0.2$   
 $40-100 \pm 0.3$ ;  $\geq 100 \pm 0.5$
3. 整体美观, 不可变形及锐边刮手, 无针孔, 杂质, 气泡, 碰伤, 色差等外观不良
4. 所有外表面抛光  $R\frac{0.4}{}$ ;

数量		惠陽國驊五金製品有限公司		比例	1:1
視圖				材料	-
核准		電話	0752-3756607	規格	
單位	mm	品名	997	版次	A
繪圖		代號		日期	2019. 12. 6

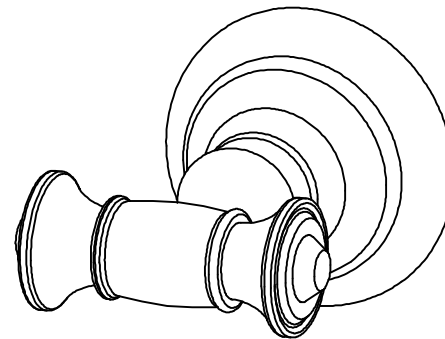
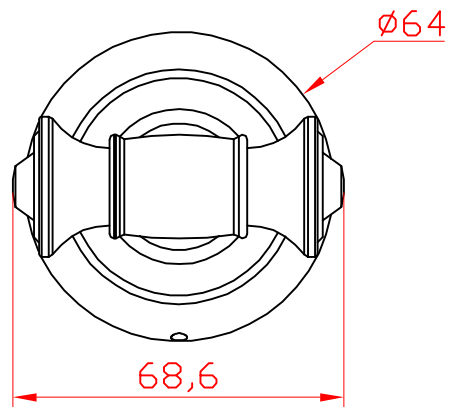
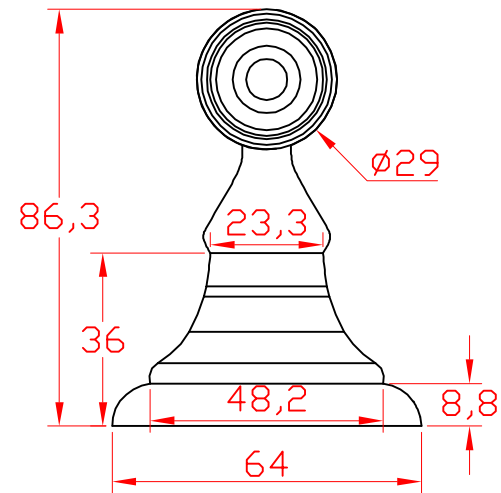
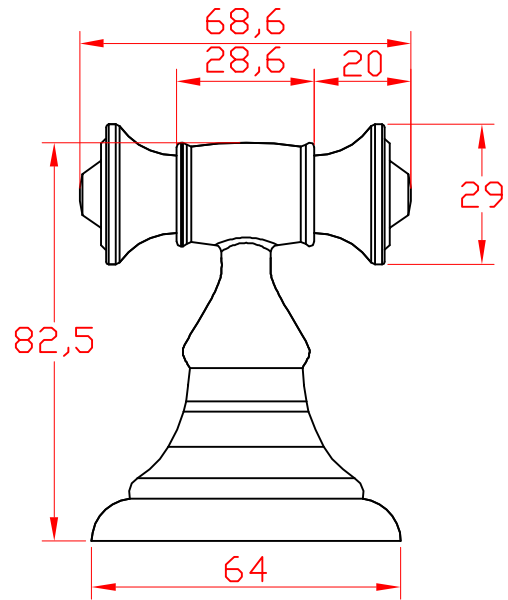

技术要求

1. 带\*号尺寸为重要尺寸;

2. 未注公差按

0-10±0.1; 10-40 ±0.2

40-100 ±0.3; ≥100 ±0.5

3. 整体美观, 不可变形及锐边刮手, 无针孔, 杂质, 气泡, 碰伤, 色差等外观不良

4. 所有外表面抛光  $\text{Ra} \leq 0.4$ ;

數量		惠陽國驛五金製品有限公司		比例	1:1
視圖				材料	-
核准		電話	0752-3756607	規格	
單位	mm	品名	997	版次	A
繪圖		代號		日期	2019. 12. 6

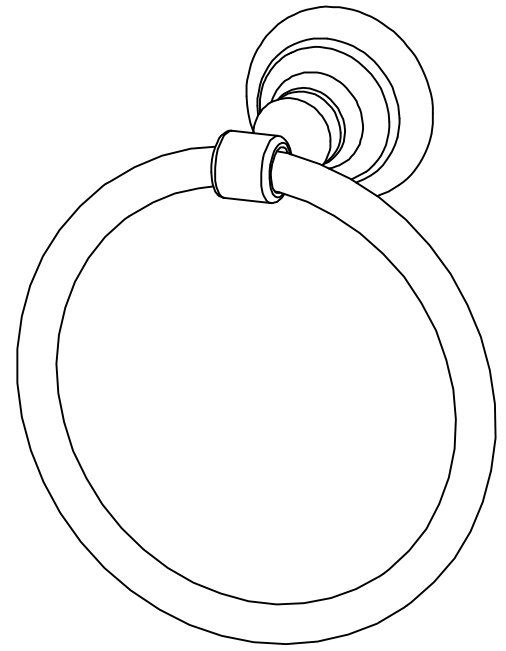
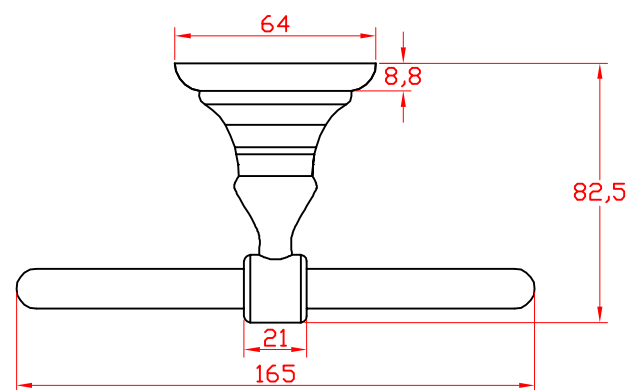
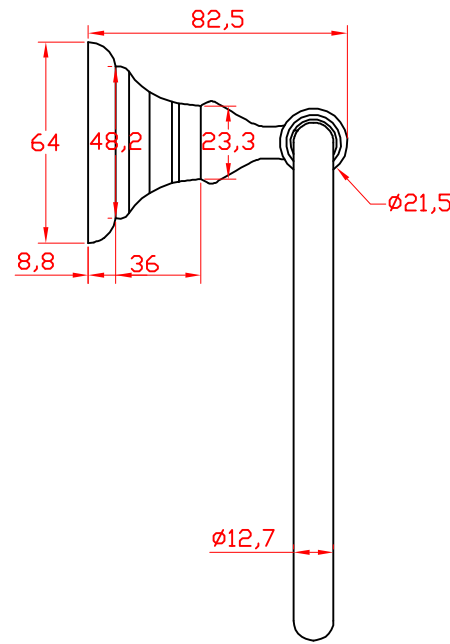
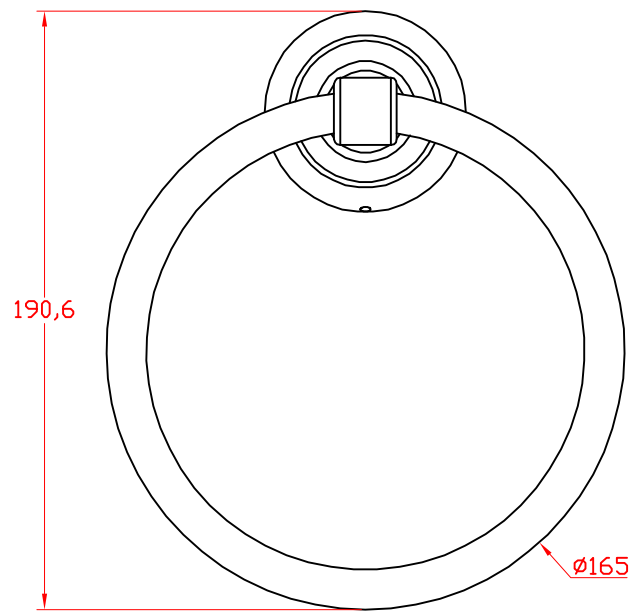

技术要求  
 1. 带\*号尺寸为重要尺寸;  
 2. 未注公差按  
 0-10 $\pm$ 0,1; 10-40  $\pm$ 0,2  
 40-100  $\pm$ 0,3;  $\geq$ 100  $\pm$ 0,5  
 3. 整体美观,不可变形及锐边刮手,无针孔,杂质,气泡,碰伤,色差等外观不良  
 4. 所有外表面抛光  $\frac{Ra}{\sqrt{}}$ ;

数量		惠陽國驊五金製品有限公司		比例	1:1
視圖				材料	-
核准		電話	0752-3756607	規格	
單位	mm	品名	997	版次	A
繪圖		代號		日期	2019.12.6

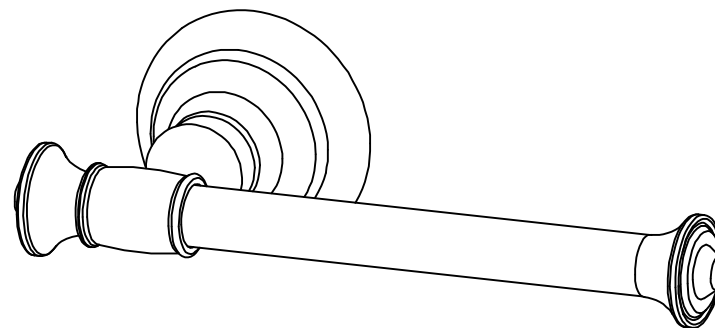
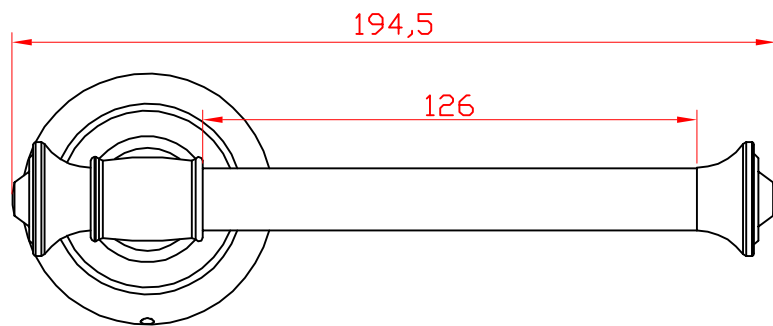
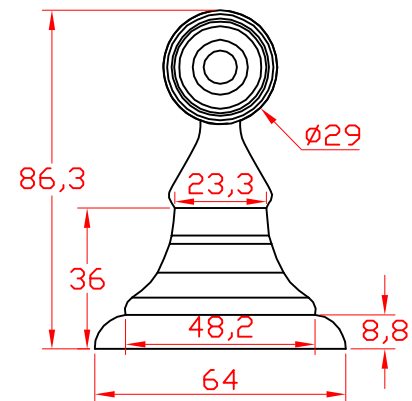
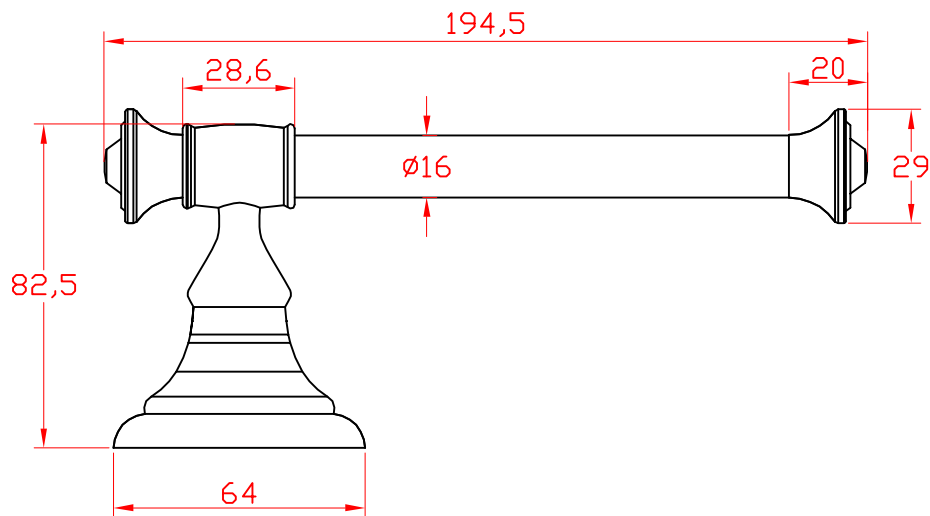

技术要求

1. 带\*号尺寸为重要尺寸;

2. 未注公差按

0-10±0.1; 10-40 ±0.2

40-100 ±0.3; ≥100 ±0.5

3. 整体美观, 不可变形及锐边刮手, 无针孔, 杂质, 气泡, 碰伤, 色差等外观不良

4. 所有外表面抛光  $\text{Ra} \leq 0.4$ ;

數量		惠陽國驊五金製品有限公司		比例	1:1
視圖				材料	-
核准		電話	0752-3756607	規格	
單位	mm	品名	997	版次	A
繪圖		代號		日期	2019. 12. 6