



Son necesarias 24 horas para completar el proceso de instalación.
Twenty-four hours is needed to complete the installation process.



Se recomiendan dos personas para completar el proceso de instalación.
Two people are recommended to complete the installation process.

LISTA DE PIEZAS / LIST OF PARTS

A (1PC)	B (1PC)	C (1PC)	D (5PC)	E (1PC)	F (1PC)	G (1PC)	H (1PC)	I (2PC)	J (2PC)	K (2PC)	L (2PC)
M (2PC)	N (1PC)	O (1PC)	P (1PC)	Q (1PC)	R (1PC)	S (1PC)	T (1PC)	U (1PC)	V (2PC)	W (2PC)	

HERRAMIENTAS REQUERIDAS (NO INCLUIDAS) / TOOLS REQUIRED (NOT INCLUDED)

Destornillador Phillips Phillips screwdriver	Taladro eléctrico Electric drill	Mazo suave Soft mallet	Sellador Sealant	Lápiz Pencil	Nivelador Level	Cinta métrica Measuring tape	Martillo Hammer

CONTENIDO DEL PAQUETE / PACKAGE CONTENTS

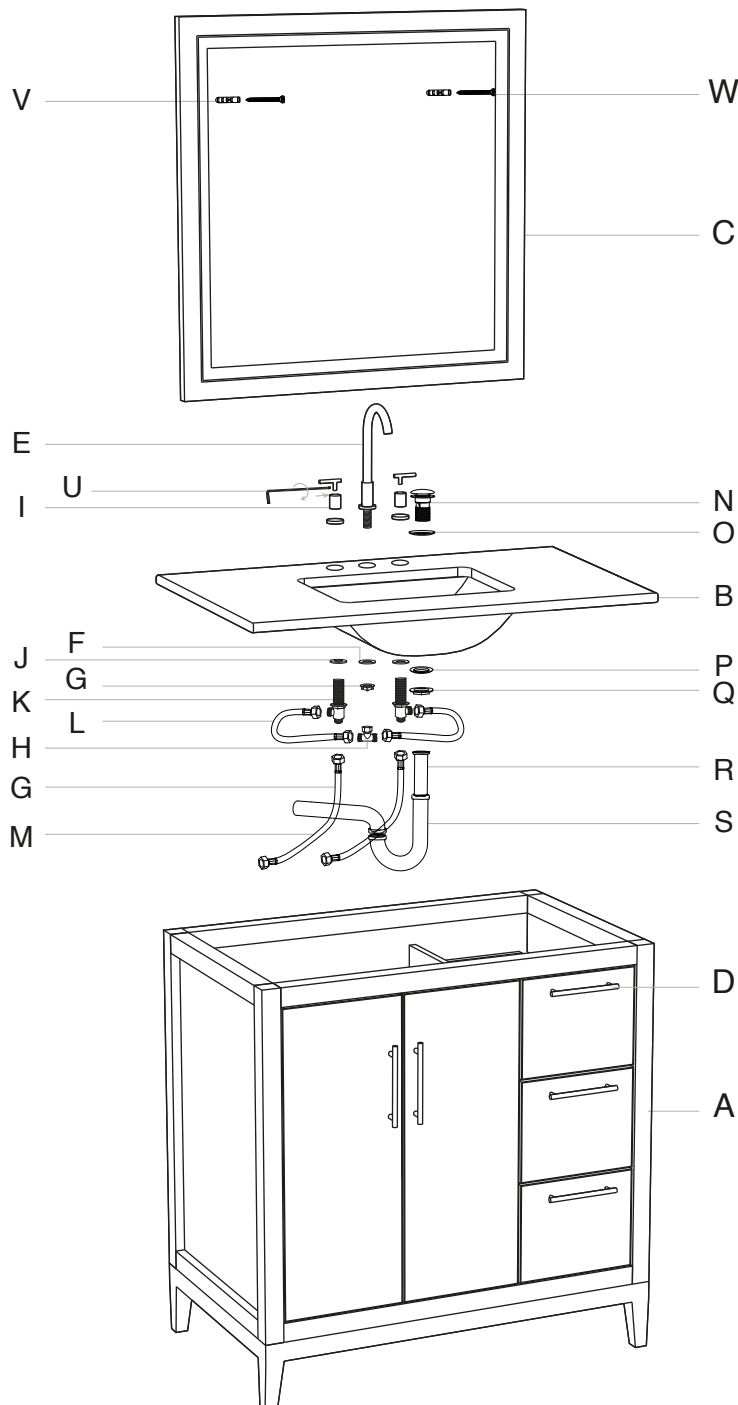

INSTALACIÓN / INSTALLATION

1 Instalación de las Manijas

Installing the Handles

Por motivos de envío, las manijas (D) están preinstaladas en el interior de los cajones y puertas. Desinstale las manijas (D). Vuelva a colocar las manijas (D) en los cajones y puertas usando los tornillos de las manijas.

For shipping purposes, the handles (D) are pre-installed on the inside of the drawers and doors. Un-install the handles (D). Re-attach the handles (D) onto the front of the drawers and doors using handle screw.

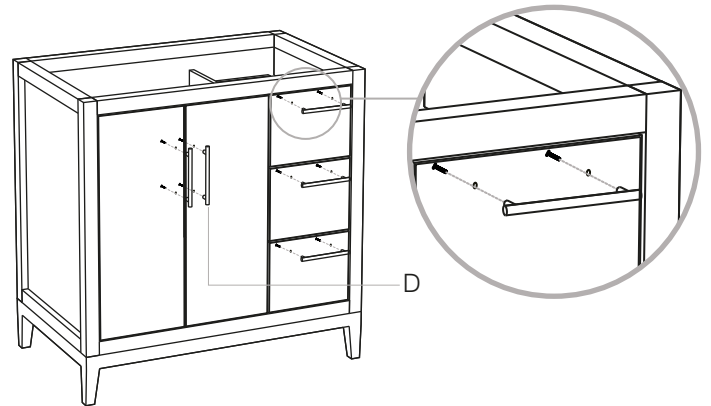

2 Instalación de la Placa y Lavabo

Installing the Top and Basin

Según las recomendaciones del fabricante del sellador, aplique sobre los bordes superiores del gabinete, no aplique de más. Coloque suavemente la placa con lavabo sobre el gabinete. Aplique sellador a la orilla superior trasera de la placa con lavabo y sobre el gabinete. Aplique sellador a la orilla superior de la placa con lavabo y la pared. Permita secar durante 24 horas para una curación apropiada.

According to the sealant manufacturer's recommendations, apply sealant to the top edges of the cabinet, do not over apply. Gently place the countertop with basin (B) onto the cabinet (A). Then apply sealant to the top back edge of the countertop with basin (B) onto the cabinet (A). Then apply sealant to the top edge of the countertop with basin (B) and wall. Allow to dry for 24 hours for proper curing.

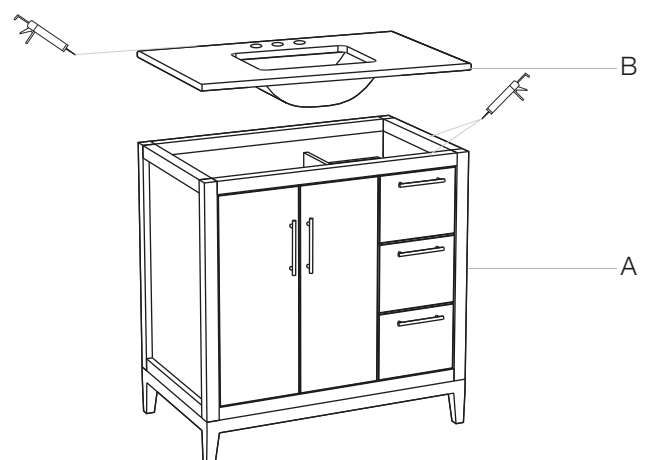

INSTALACIÓN / INSTALLATION

3 Instalación del Desagüe y Césped Installing the Drain

Coloque el desagüe (N) con la arandela (O) en el agujero del lavabo (B). Asegure el desagüe (N) con la arandela y tuerca (P,Q). Luego instale el céspol (R,S,T).

Place the pop-up (N) with washer (O) into the hole of the basin (B). Secure the pop-up (N) with washer and nut (P,Q). Then Install (R,S,T).

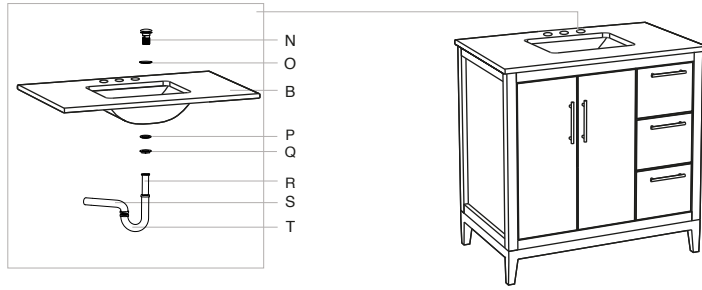

4 Instalación de la Mezcladora Installing the Faucet

4.1 Desmontaje de las Manijas / Handle Disassem-

(U) Utilice la llave allen proporcionada para aflojar el tornillo de fijación. (I) Desatornille la manija y el espaciador del cuerpo de la válvula.

(U) Use provided hex-key to loosen set screw. (I) Remove handle and unscrew spacer from valve body.

4.2 Instalación del Cuello / Spout Installation

Aplique masilla de plomería según las recomendaciones del fabricante. (E) Inserte el vástago por el orificio central del lavabo. (F) Enrosque la arandela de metal y la (G) tuerca sobre el vástago desde abajo de la cubierta. Apriete la tuerca. (H) Conecte y apriete la junta-T al vástago.

Apply plumber's putty according to manufacturer's recommendations. (E) Insert shank through center hole in sink. (F) Thread metal washer, and (G) nut onto shank from below countertop. Tighten nut. (H) Connect and tighten the T-Joint to the shank.

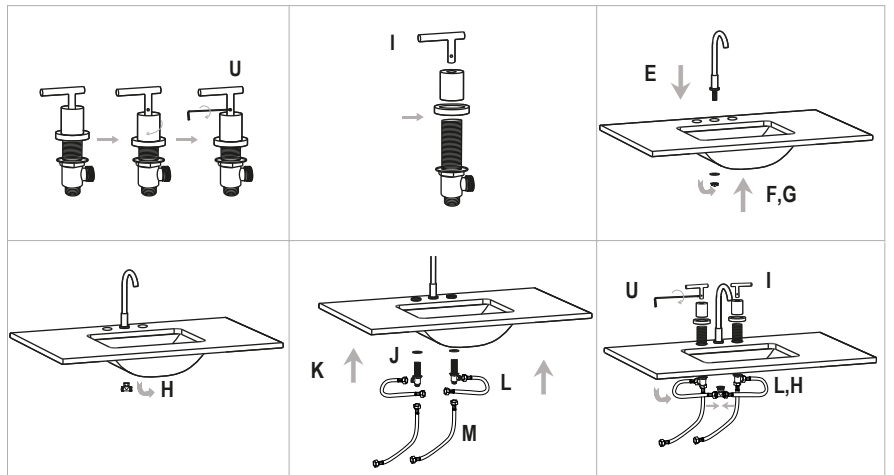

4.3 Instalación de las Manijas / Handle Installation

Aplique masilla de plomería según las recomendaciones del fabricante.

(K) Inserte el cuerpo de la válvula de manija al orificio del lavabo. Desde arriba, atornille el espaciador al cuerpo de válvula. (I) Coloque la manija sobre el cartucho en la posición deseada, apriete el tornillo de fijación con la llave allen. Desde abajo del lavabo, apriete la tuerca al vástago hasta que esté fijado firmemente contra el lavabo. Apriete todas las tuercas y tornillos. Conecte las mangueras del cuerpo de válvula a la junta-T (H).

Apply plumber's putty according to manufacturer's recommendations.

(K) Insert handle valve body into outer hole of sink. From above, screw spacer onto valve body. (I) Place handle onto cartridge in desired position and tighten set screw with hex-key. From below the sink, tighten nut on shank until firmly in place against sink. Tighten all nuts and screws. Connect hoses from valve body to the T-joint (H).

5 Instalación del Espejo Installing the Mirror

Decida la dirección del espejo: Vertical u Horizontal.

Mida la distancia entre los soportes del espejo. Taladre dos agujeros nivelados en la pared con esta medida. Inserte los taquetes (V) en los agujeros taladrados y tornillos (W) en los taquetes dejando expuestos los tornillos de 6 a 8mm. Instale el espejo (C) (como se muestra en la figura).

Decide the direction of the mirror: Vertical or Horizontal.

Measure the distance between the mirror's hangers. Drill two leveled holes on the wall using this measurement. Insert anchors (V) into drilled holes and then screws (W) into anchors leaving 6-8mm of the screws exposed. Install mirror (C) (as shown in figure).

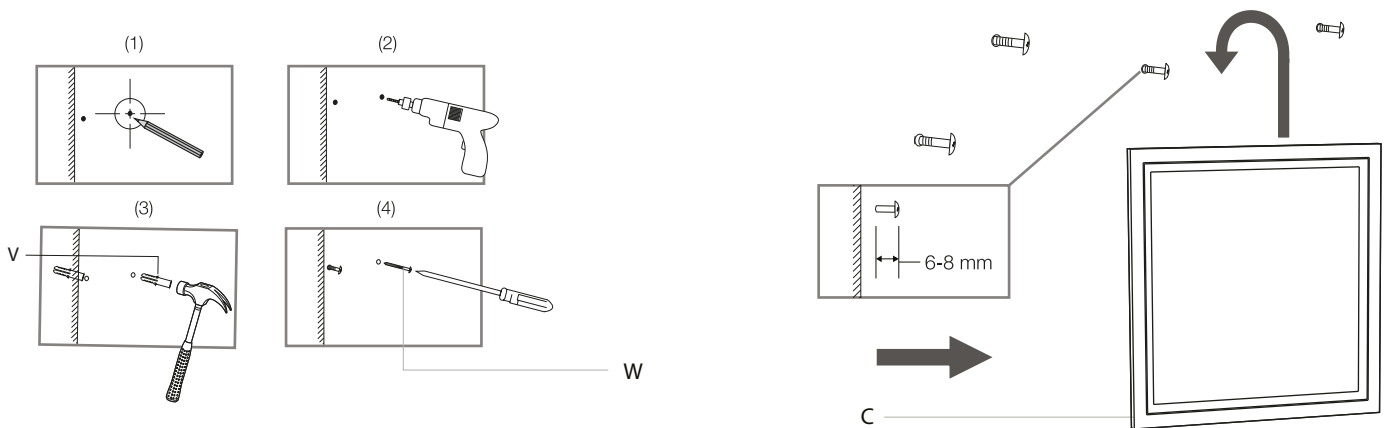

Mantenimiento / Maintenance

Compruebe las conexiones de apoyo y soportes por lo menos dos veces al año para asegurarse de que estén fijas. Por el uso constante, algunas conexiones pueden aflojarse con el tiempo.

Check the support connections and brackets at least twice a year to make sure they are secure. Due to constant use, some connections may become loose over time.

Limpieza / Care and Cleaning

- Para limpiar el gabinete, utilice un paño suave y seco.
- No exponga el gabinete prolongadamente a luz directa del sol.
- No permita que ningún objeto afilado raye el gabinete.
- No permita que el gabinete entre en contacto con fuentes de calor alto.
- Limpie inmediatamente cualquier derrame y líquidos.
- No utilice limpiadores con productos químicos, disolventes o abrasivos.

- To clean the fixture, wipe with a soft, dry cloth.
- Do not expose the vanity to direct prolonged sunlight.
- Do not let any sharp objects scratch the vanity.
- Do not let the fixture come in contact with high heat sources.
- Wipe down any spills and liquids immediately.
- Do not use any cleaners with chemicals, solvents, or harsh abrasives.

Agradecemos la confianza que ha tenido en 15WEST a través de la compra de este gabinete para baño. Nos esforzamos para continuamente crear productos de calidad diseñados para mejorar su hogar. Visitenos por Internet para ver nuestra línea completa de productos disponibles para las necesidades de mejora de su hogar. ¡Gracias por elegir 15WEST!

We appreciate the trust and confidence you have placed in 15WEST through the purchase of this bathroom vanity. We strive to continually create quality products designed to enhance your home. Visit us online to see our full line of products available for your home improvement needs. Thank you for choosing 15WEST!